

4-6. 連続捻回

エスカプレミア[®]ケーブルを捻じる場合、その回数に応じて伝送損失が増加します。例として、エスカプレミア[®]ケーブル GH-4001 における連続捻回試験後の増加損失を図 4-6-a に、試験の概略図を図 4-6-b に示します。



図 4-6-a エスカプレミア[®]ケーブル GH-4001 における連続捻回試験後の増加損失



図 4-6-b 連続捻回試験の概略図

* 記載のデータ及び数値は、参考値であり保証値ではありません。

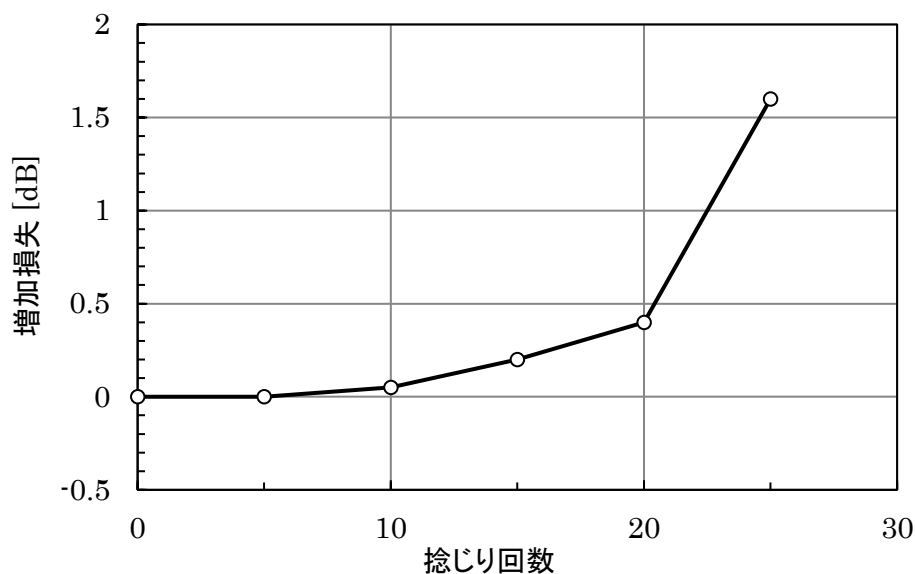
4-6. Continuous twisting

Twists of ESKA PREMIER® cable increase the transmission loss. For example, figure 4-6-a shows the increased loss of the ESKA PREMIER® cable GH-4001 in the twisting tests. Figure 4-6-b presents the schematic of the test.

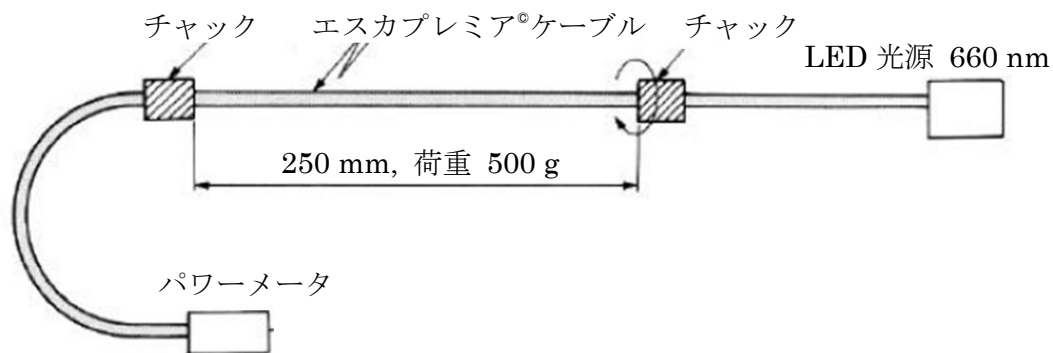
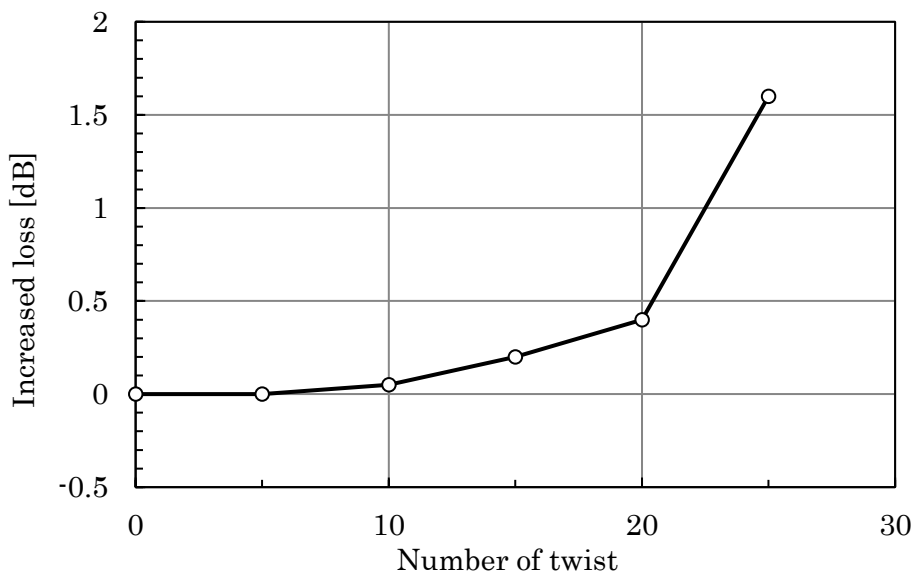

Fig. 4-6-a The increased loss of the ESKA PREMIER® cable GH-4001 in the twisting tests

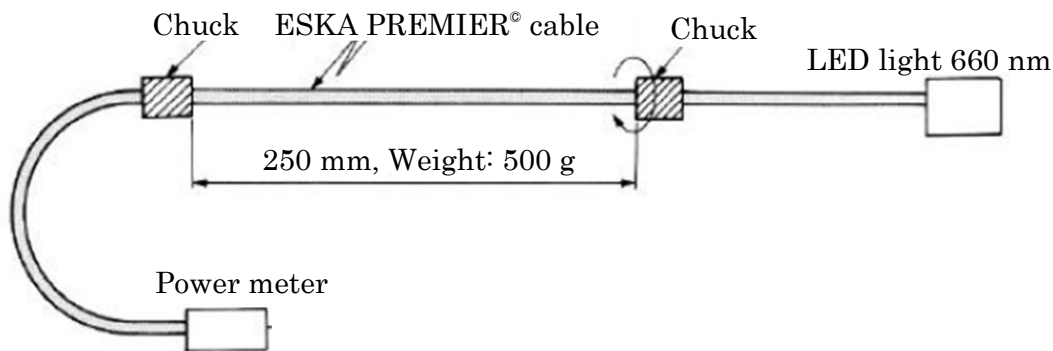

Fig. 4-6-b The schematic of the twisting test

* Data is not guaranteed, and is provided for reference purposes only.